

18. Проблемы этнической географии и картографии / Отв. ред. С. И. Брук. – М., 1978.
19. Табуре-Келлер Андре. К изучению двуязычия в социологическом плане // Новое в лингвистике: Пер. с англ. – Вып. 6. – М., 1972. – С. 170–183.
20. Холмогоров А. И. Конкретно-социологические исследования двуязычия // Проблемы двуязычия и многоязычия. – М., 1972. – С. 160–176.
21. Арутюнян Ю. В., Дробижева Л. М., Кондратьев В. С. и др. Этносоциология: цели, методы и некоторые результаты исследований. – М., 1984.

Summary:

Roman Lozyn'skyi. SETTLING THE POPULATION AND ETHNOLINGUISTIC PROCESSES.

The article is devoted to the influence of factor of settling the population upon ethnolinguistic processes. In particular, relationship of ethnolinguistic processes with conditions, types, forms of settling, density of population, stage of development of system of settling and some other parameters are analyzed. The examples is gyved on base of modern language situation in Ukraine.

УДК 911.3:33+911.3:30

Ігор ДІТЧУК

РЕГІОНАЛІЗАЦІЯ СВІТОГОСПОДАРСЬКОГО ПРОСТОРУ І ПРОСТОРОВА СТРУКТУРА СВІТОВОГО ГОСПОДАРСТВА НАПРИКІНЦІ ХХ – НА ПОЧАТКУ ХХІ СТ.

Об'єктивною реальністю розвитку світової спільноти на межі другого і третього тисячоліть стала глобалізація – складний, багатоплановий і досить суперечливий щодо своїх наслідків процес, який наразі не має однозначного визначення. У документах ООН глобалізація розглядається як неминучий процес формування загальносвітових принципів життєвого устрою, які об'єднують всі країни світу, всіх мешканців планети, а одним із її напрямків називається економічна глобалізація – всестороння інтеграція світової економіки. Стрижнем економічної взаємозв'язаності й взаємозалежності країн і народів світу є стрімкий розвиток світового фінансово-інформаційного простору на базі новітніх високих технологій [3].

У найбільш загальному плані глобалізація означає формування спільного загальносвітового економічного простору, а, отже, “зменшення ролі національних і національно-регіональних ... відносин” (В. Макаковський) [10]. Водночас наприкінці ХХ ст. у різних частинах світу активізувалися процеси творення регіональних торгово-економічних та господарських об'єднань й угруповань, які часто у своїй діяльності сповідають принципи певної внутрішньої замкнутості. То ж яка роль регіональних організацій і регіональної інтеграції у світі, що швидко глобалізується: бути одним із головних суб'єктів – рушіїв процесу глобалізації [11], а чи одним із головних напрямків її альтернативної моделі [16]? І як загалом впливає глобалізація і регіоналізація світового господарства на формування його сучасної просторової структури?

Дослідженням поставлених проблем в останнє десятиліття-півтора почала займатися і суспільно-географічна глобалістика. Із середини 80-х рр. ХХ ст. маємо ряд публікацій західних і російських учених щодо даної проблематики. Зокрема Ю. Ліпец (1991) вказав на суперечливу найбільш загальну характеристику сучасного етапу світогосподарського розвитку – інтенсивну глобалізацію при збереженні багатокладності та різностадійності розвитку країн і регіонів [9]. С. Шліхтер (1991) показав суперечливість процесу формування глобальної економічної системи, в якій діють відцентрові (дезінтеграційні) і доцентрові (інтеграційні) тенденції, і навіть відбувалося наприкінці ХХ ст. деяке наростання перших – тенденцій ізоляціонізму аж до своєрідної географічної локалізації (просторового замикання) на рівні трьох блоків: США – Канада – Латинська Америка, Західна Європа – Африка – Близький Схід, Японія – Південно-Східна Азія – Австралія [22, 23].

Сучасну просторову структуру світового господарства, через яку яскраво проявляється складність і суперечливість його (господарства) розвитку як “глобальної всеохоплюючої суперсистеми”, ґрунтовно досліджував М. Голубчик [2,4]. Він показав новітню трансформацію просторової структури світового господарства під впливом інтернаціоналізації господарського життя та розгортання міжнародної економічної інтеграції. Одна з останніх написаних за життя вченого праць стосувалася економіко- та соціально-географічних проявів процесу глобалізації [3].

В. Сухоруков (1998) у статті щодо глобального соціально-економічного простору серед його таксонів виділяє світові центри (Японія, Західна Європа, Англо-Саксонська Америка, Китай, Росія та ін. – всього 11) і світові блоки (Велика сімка, АТЕС), а граничними таксонами вважає світові зони як

впорядковане поєднання світових центрів і блоків. У контурних рисах він окреслює Атлантичну, Тихоокеанську, Євразійську і Південну світові зони, які виступають “конфігураторами інтер-розвитку” [18].

Серед російських географів з’являється дедалі більше прихильників світосистемного аналізу і розгляду світового господарства з позицій ієрархічної центр-периферійної структури (концепція західної наукової думки, сформульована Ф. Броделем, І. Валлерстайном та ін.). До них належать О. Грищай, Г. Йоффе, А. Трейвіш, М. Голубчик, М. Мироненко та ін., які долучилися до розробки триєдиної просторової структури світового господарства, що включає Центр, Напівпериферію та Периферію [5, 2, 13, 15]. Продовженням цього дослідження є найновіша робота М. Мироненка, де триєдина просторова структура розглядається як одна з чотирьох взаємозв’язаних структур сучасного “світу-економіки” (термін І. Валлерстайна), – поряд із єдиним світовим ринком, політичною системою незалежних держав та ієрархічною структурою “локальні – національні – глобальні” інтереси [14].

У поглядах на глобалізацію та її вплив на світовий розвиток і геополітичну картину людства таких російських географів як С. Лавров [8], В. Максаковський [10], Г. Сдасюк [16] здебільшого переважають негативні оцінки. Вчені протиставляють глобалізаційні вигоди, отримані країнами “золотого мільярда”, зuboжінню і маргіналізації більшості країн Півдня, обґрунтовують глобалізацію в умовах сучасного однополярного світу як його американізацію, шукають шляхи пом’якшення негативних наслідків такої глобалізації для Росії та країн незахідних цивілізацій. Одним з таких шляхів, на думку Г. Сдасюка, є формування справжнього багатопольярного світу, яке стане можливим тоді, коли на противагу створюваному США “новому світовому порядку” і зростаючому всевладдю Заходу з’явиться гідна стратегічна альтернатива у вигляді макрорегіональних інтеграційних систем. Такою регіональною інтеграцією міг би стати, за Сдасюком, Євразійський геополітичний блок, який включав би, поряд з Росією та ЄвразЕС, також Індію та Китай. Іншими складовими багатопольярного світу – альтернативи “американській глобальній системі” повинні бути об’єднана Європа та країни Тихоокеанського регіону [16].

В українській суспільно-географічній науці поставлені проблеми майже не розглядаються. Останнім часом до вивчення глобалізації з позицій економічної географії підходить Є. Маруняк, який зазначає, що разом із розгортанням глобалізації у другій половині ХХ ст. відбулося значне посилення процесу регіоналізму, що був представлений діяльністю окремих блоків [11, 12]. Однак сама регіоналізація та просторова структура світового господарства, по-суті, не стали об’єктом дослідження вітчизняних географів (на відміну від проблематики територіальної (геопросторової) організації суспільства загалом чи господарства зокрема на внутрішньодержавному рівні, де внесок українських учених більш ніж вагомий). О. Топчієв у вузівському посібнику із суспільної географії [20] та Б. Яценко у новому шкільному підручнику з економічної і соціальної географії світу [7] наводять як приклад територіальної структури світового господарства запозичену з інших джерел триярусну (центр – напівпериферія – периферія) її схему. Правда, у згаданому підручнику є окремий параграф “Територіально-господарська структура світового господарства”, в якому, поряд із зазначеними компонентами, згадується опорний каркас світогосподарської структури, що складається із осередків (ядер) економічного зростання та економічних центрів – світових міст, а також йдеться про окремі інтеграційні регіональні угруповання. Це вигідно відрізняє даний шкільний підручник від його попередників (видання тих самих авторів до 2004 р.), а тим паче від вітчизняних посібників для вищої школи, у яких світове господарство характеризується з різних позицій, окрім, як це не дивно, просторово-компонентної. Наприклад, у солідному за обсягом матеріалу посібнику львівських авторів [6] цілісне уявлення про просторову структуру світового господарства відсутнє; воно підмінене фрагментарними вкрапленнями про міжнародні організації як елементи політичної карти світу та характеристикою окремих регіональних організацій в огляді суспільно-географічних макрорегіонів.

Дана стаття може розглядатися як спроба “заповнення прогалини” із вказаних питань. Завдання дослідження: на основі використання теоретичних напрацювань та аналізу фактичного перебігу міждержавних процесів у сучасному світовому господарстві показати вплив процесу регіоналізації на формування просторової структури світового господарства й обґрунтувати відносно струнку схему такої структури.

Під просторовою структурою світового господарства (ПССГ) розуміємо, слідом за М. Голубчиком, сукупність взаємодіючих якісно різнорідних просторових економічних утворень (компонентів), які мають певне взаємне розташування і виконують ті чи інші функції у світовій економіці. Компонентами ПССГ є національні господарства країн світу (за О. Шаблієм, – “нульові

точки відліку”, головні форми у господарсько-економічній організації людського суспільства [6, с. 6]) і наднаціональні господарські угруповання, провідними компонентами ПССГ є національні господарства найбільших постіндустріальних країн і сформовані регіональні економічні утворення (за типом ЄС чи АСЕАН). Формування останніх відбувається під впливом регіоналізації світогосподарського простору. (Тут і надалі, зрозуміло, йтиметься про регіоналізацію на наддержавному (міжнародному) рівні; сам термін “регіоналізація” включає також просторово-господарські процеси, що відбуваються всередині національних господарств). Отже, регіоналізації світогосподарського простору – це об’єктивний процес формування й функціонування наддержавних регіональних господарських і торгово-економічних угруповань, організацій, об’єднань, блоків тощо на різних територіальних рівнях – від тих, що об’єднують 3 – 4 національних господарства (за типом Бенілюксу чи Вишеградської групи) до загальноконтинентальних і міжконтинентальних трансокеанських (наприклад, АТЕС). Їх розвиток здебільшого передбачає створення сприятливих умов товарообміну та розгортання різних форм економічної діяльності між країнами регіонального утворення, зародження і нарощування інтеграційних процесів і, навіть, можливої єдиної зовнішньоекономічної політики об’єднання щодо інших держав і організацій.

На регіоналізацію світогосподарського простору впливають різні чинники історичного, політичного, економічного, цивілізаційного характеру. Це яскраво засвідчують регіоналізаційні процеси в різних частинах світу і, зокрема, на Європейському субконтиненті. Маючи тривалий історичний досвід взаємодії, подібні політичні та економічні системи, країни континентальної частини Західної Європи, які ще зовсім недавно воювали між собою, розпочали довготривале господарське співробітництво, що мало на початках вузьку прагматичну мету – спільними зусиллями подолати негативні наслідки війни (першу шістьку країн, що майже півстоліття тому розпочали регіоналізаційні процеси нового типу, складала найбільш зруйнована війною національні економіки), підняти базові галузі економіки і протистояти у конкурентній боротьбі з іншими великими державами. За період, що минув, регіональне економічне співтовариство переросло в політико-економічний союз, збільшивши кількість своїх учасників учетверо, а площу території втричі. Однак сам процес його розширення демонстрував і демонструє як відверте, так і приховане внутрішнє несприйняття країнами даної групи “чужинців” – острівної Великобританії, чий переважаючі інтереси завжди мали позаєвропейський і трансатлантичний вимір (десятирічне відкладення вступу в товариство внаслідок вето Франції), таки позаєвропейського Марокко і азійсько-європейської Туреччини, які, навпаки, всією своєю торгово-економічною діяльністю зорієнтовані на Європу та Європейський Союз, однак не тільки регіонально, але й цивілізаційно не є європейцями (повна відмова вступу Марокко і майже два десятиліття дискусій з Туреччиною щодо можливості переговорів про вступ з подальшим невизначеним терміном їх тривалості вже після початку переговорів у жовтні 2005 р.).

Географічною основою процесу регіоналізації є об’єктивно існуючі вигоди сусідського положення країн – від “економії на відстанях” до транскордонної взаємодії у контактній зоні двох-трьох і більше країн. При цьому географічна суміжність країн у регіонах економічного співробітництва оцінюється не лише сусідством першого порядку, – у таких регіонах як Європа чи Східна і Південно-Східна Азія активні міждержавні зв’язки проявляються на вищих сусідніх порядках і трансморському сусідстві.

Ефект вигоди економічної взаємодії із сусідніми державами діє майже для всіх країн, незалежно від їх ваги у світовому господарстві чи ступеня втягнутості у міжнародний поділ праці. Продемонструємо це на прикладі “концентричної географії” зовнішньоторгових відносин різних держав, насамперед, найпотужніших. Усі країни з числа тих, що входять у першу двадцятку торгових держав світу, знаходяться у трьох великих регіонах взаємної торгівлі: 10 – у Європі (у т.ч. 8 є членами ЄС), 7 – у Східній і Південно-Східній Азії, 3 – у Північній Америці. Якщо взяти до уваги першу п’ятірку найбільших торгових партнерів кожної з цих держав, то 35% загальної кількості країн-партнерів є безпосередніми сусідами названої групи держав, 30% – сусідами другого порядку або “заморськими” (через одне море), ще 6% – іншими країнами свого регіону (табл. 1). Тобто у власних регіонах загалом сконцентровано понад 2/3 найбільших торгових партнерів держав, а вздовж кордонів – понад 1/3.

Кожна країна має свої географічні центри зовнішньої торгівлі, інтенсивність якої здебільшого зменшується із збільшенням радіусу торгових зв’язків. Для України показники, що характеризували цю географічну картину торгівлі у 2002 р., були такими: загальна частка країн – сусідів першого і другого порядків у зовнішньоторгових операціях держави складала майже 60%, у т.ч. сусідів 1-го порядку – 37%, сусідів 2-го порядку (разом із трансморськими сусідами Грузією,

Туреччиною та Болгарією, але не включаючи безпосередніх сусідів Росії) – 16,9%, сусідів другого порядку – безпосередніх сусідів Росії (без Японії та США) – 6,0%. Питома вага регіонів, до яких тяжіє Україна, змінюється у її зовнішній торгівлі від 35 (у межах Європи без СНД) і 38% (у межах самої СНД) до майже 65% (Європа + європейські країни СНД + Росія) і більше 73% (Європа + СНД).

Таблиця 1.

Географічний розподіл першої п'ятірки торгових партнерів для 20-ти найпотужніших за обсягами зовнішньої торгівлі країн світу, %*

Регіони	Кількість країн	Частка країн із числа першої п'ятірки торгових партнерів, які є				Разом
		сусідами 1-го порядку	сусідами 2-го порядку і транс-морськими сусідами	іншими країнами свого регіону	країнами інших названих регіонів	
Європа	10	48	32	2	18	100
Східна і Пд.-Східна Азія	7	17	40	14	29	100
Північна Америка	3	27	13	–	60	100
Всього у світі	20	35	30	6	29	100

*Таблиця складена за [17].

Регіоналізація світогосподарського простору відбувається навколо потужних країн-інтеграторів, які, по-суті, формують навколо себе регіони-простори, – однієї (наприклад, США у Північній Америці), кількох – Японії, Китаю, НК у Східній і Південно-Східній Азії) чи кількох рівновеликих, об'єднаних разом з меншими в одну організацію (ЄТ/ЄС у Європі). Наявність міждержавних організаційних інститутів стає каталізатором інтенсифікації регіональних процесів, оскільки в рамках багатосторонніх організацій краще проводити роботу, спрямовану на усунення торгових бар'єрів між її учасниками, створення єдиних умов їх діяльності тощо. Основа внутрішньої політики таких організацій була сформульована і реалізована в найбільш давньому і найбільш розвиненому регіональному об'єднанні світу – Європейському Союзу. Вона включає 5 принципів (свобод): вільне переміщення товарів, послуг капіталів, робочої сили, вільний вибір місця проживання. Ставлячи їх як основну мету своєї діяльності, більшість регіональних економічних організацій, створених пізніше, зосереджуються в даний час здебільшого над формуванням зони вільної торгівлі – першого етапу інтеграції, який ЄС пройшов ще у 70 – 80-х рр. ХХ ст. І це дає відчутні результати. Зокрема, зняття бар'єрів у торгівлі між США, Канадою і Мексикою внаслідок організаційного оформлення НАФТА (Північноамериканської зони вільної торгівлі) призвело до різкого збільшення обсягів торгового обігу США із своїми сусідами, хоча міждержавні торгові потоки з ними й раніше належали до найпотужніших у світі (див. табл. 2). Так, обсяг взаємної торгівлі між США і Канадою за 1981 – 2002 рр. зріс у 4,3 раза (стабільно залишається на першій позиції серед міждержавних потоків), а між США і Мексикою зріс у 7,7 раза і вийшов на друге місце, потіснивши традиційно потужний товарообмін США – Японія (зріс “лише” у 3 рази). Інший приклад: у процесі формування Спільного ринку Південного конуса (МЕРКОСУР) частка інших країн цієї організації (Бразилії, Уругваю й Парагваю) в експорті Аргентини піднялася із 16,5% у 1991 р. до 35,6% у 1998 р., а в імпорті – відповідно з 20,9% до 25,3% [19].

Безумовно, процеси регіоналізації світогосподарського простору відбуваються у наш час на тлі глобалізації світової економіки. Про співвідношення цих явищ М. Мироненко висловлюється таким чином: “Як наприкінці ХІХ ст. локальні господарські системи були замінені національними економіками, так і наприкінці ХХ ст. вони також почали замінюватися глобальним господарством. Це дуже важлива тенденція, і реалізується вона двома шляхами:

1) у формі регіональної економічної інтеграції географічно суміжних країн; ...

2) шляхом економічної глобалізації – інтеграції національних економік у єдине світове господарство з легкою проникністю економічних кордонів держав... Щільність регулювання міжнародних відносин транснаціональними корпораціями і міжнародними організаціями стає настільки значною, що автономія дії держави в галузі економіки весь час звучується” [3, с. 33]. Водночас М. Мироненко вказує, що не існує сьогодні і не передбачається найближчим часом появи повністю інтегрованого, відкритого світового ринку праці, технологій, товарів і послуг. А тому значення держав та їх альянсів (типу Європейського Союзу) залишається суттєвим у світовій системі [там само, с. 33–34].

**Найпотужніші міждержавні зовнішньоторгові потоки країн світу
у 1981 і 2002 рр., млрд. дол.***

№№ з/п	1981		2002	
	Країни-партнери	Сумарна вартість взаємного експорту	Країни-партнери	Сумарна вартість взаємного експорту
1	США – Канада	86,0	США – Канада	372,5
2	США – Японія	60,7	США – Мексика	236,0
3	ФРН – Франція	38,1	США – Японія	183,2
4	ФРН – Нідерланди	35,3	ФРН – Франція	110,8
5	США – Мексика	30,5	США – Великобританія	102,1

*Дані для 1981 р. взято із [24, с. 124]; для 2002 р. розраховано за [17].

Співвідношення між процесами глобалізації та регіоналізації очевидно можемо розглядати з погляду діалектичної єдності протилежностей. Уся історія розвитку світового господарства проходила у протиборстві об'єднувальних і роз'єднувальних тенденцій, в основі існування яких лежать суперечності між об'єктивними процесами інтернаціоналізації господарського життя та захисту національних інтересів у зовнішній політиці, в т.ч. економічного націоналізму. Можемо припустити, що ця суперечність, яка була характерною для індустріальної стадії розвитку людства, наприкінці ХХ ст. у час формування постіндустріального суспільства трансформувалася у суперечність між глобалізацією та регіональним наднаціоналізмом. Наднаціоналізм географи визначають як добровільну асоціацію в економічній, політичній або культурній сферах трьох або більше незалежних держав, які згодні віддати певну частину суверенітету заради спільної вигоди [с. 81]. Приклад розвитку регіонального над націоналізму продемонструвала післявоєнна Європа в особі Європейського Союзу (рис. 1).

Початок його був закладений митним (згодом економічним) союзом Бельгії, Нідерландів і Люксембургу (Бенілюкс, 1944 р.), Європейським об'єднанням вугілля і сталі (ЄОВС, 1952 р.), Європейським об'єднанням з атомної енергії (Євратом) і Європейським економічним товариством (ЄЕТ або “Спільний ринок”), що почали діяти у 1958 р. Після об'єднання в 1967 р. трьох останніх організацій у триєдине Європейське співтовариство (ЄС) 6 країн (Німеччина, Франція, Італія і трійка Бенілюксу) розпочали будівництво інтеграційного об'єднання („спільного європейського дому”), яке, розширившись до 15 членів у 1995 р., пройшло всі основні етапи інтеграції (зона вільної торгівлі – митний союз – спільний ринок товарів – єдиний внутрішній ринок товарів, послуг, капіталів і робочої сили – економічний і валютний союз) і під назвою Європейський Союз (з 1993 р.) перетворюється у політичний союз із спільною політикою безпеки, єдиним громадянством тощо. У ході свого розвитку ЄС розширювався за рахунок країн – членів іншої організації – Європейської асоціації вільної торгівлі (ЄАВТ, створена у 1960 р., кількість учасників скоротилася з 9 до 3), своїх асоційованих членів, якими були середземноморські держави, а після розпаду соціалістичного блоку – країн Центральної Європи і Балтії.

Розвиток європейського наднаціоналізму демонструє водночас перехід регіоналізації від нижчих до вищих територіальних рівнів – від субрегіонального (Бенілюкс-3), через регіональний (ЄЕТ-6, ЄС-9, 10, 12, 15) до макрорегіонального, що з'явився після 1 травня 2004 р. як ЄС-25, а ще раніше був започаткований як ЄСР-19. ЄСР – це Єдиний європейський ринок, що є об'єднанням національних територій країн – членів ЄС і ЄАВТ (договір про його створення підписаний у 1991 р., вступив у силу з початку 1994 р.). Початкова його “формула” 15+3+1 (країни ЄС + країни ЄАВТ + Ліхтенштейн як асоційований учасник ЄАВТ). Інша назва об'єднання – Єдиний європейський економічний простір – ЄСЕР (не плутати з ЄЕР – “ненародженим” Єдиним економічним простором чотирьох країн на теренах СНД). У відносинах між країнами ЄС і країнами ЄАВТ у рамках ЄСР встановлений (за винятком сільського господарства і деяких інших секторів) такий самий режим вільного просування товарів, послуг і капіталів, а також (хоч і не повною мірою) людей, що працює з 1 січня 1993 р. у Європейському Союзі. Із розростанням ЄС відповідне розширення чекає на ЄСР, хоч повноцінне входження 10-ти нових членів у ЄС і ЄСР – справа не одного року.

Під впливом процесів регіоналізації формується сучасна ПССГ, яка представлена складною сукупністю більш чи менш сформованих територіальних міждержавних утворень різного ієрархічного рівня. Між національними господарствами як початковими компонентами відліку і світовим господарством як їх граничною сукупністю можемо виділити щонайменше 5 територіальних рівнів ПССГ – субрегіональний, власне регіональний, макрорегіональний, супермакрорегіональний та мегарегіональний.

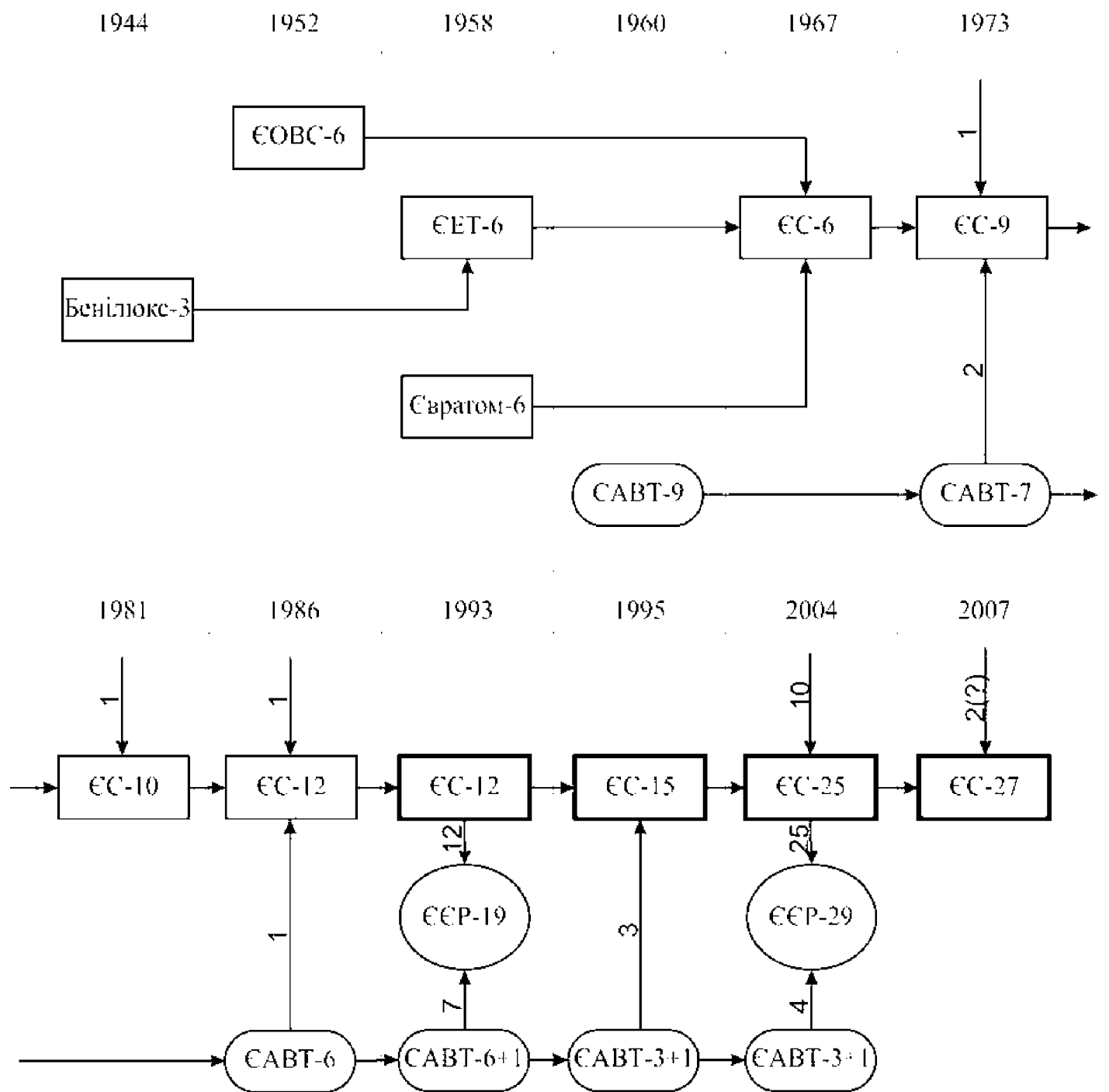

Бенілюкс - митний союз Бельгії, Нідерландів і Люксембургу
 EOBC - Європейське об'єднання вугілля і сталі
 ЄET - Європейське економічне товариство ("Спільний ринок")
 Євратом - Європейське об'єднання з атомної енергії
 ЄАВТ - Європейська асоціація вільної торгівлі

ЄС Європейське співтовариство

ЄС Європейський Союз

ЄСР - Єдиний європейський ринок (Єдиний європейський економічний простір)

Рис. 1. Розвиток європейського наднаціоналізму

На супермакрорегіональному рівні у світовому господарстві взаємодіють 3 торгово-економічні блоки: Європейсько-Західноазіатсько-Африканський, Азіатсько-Тихоокеанський і Всеамериканський. Перший з них володіє найскладнішою структурою, яка, однак, поза Європою знаходиться в стані постійної трансформації, "пошуку" оптимальних компонентів тощо. Макрорегіональні одиниці даного блоку мають різну конфігурацію. Один з варіантів макрорегіонів: Західно-й Центрально-європейський (а в ньому свої макрорегіони ЄС-25 і ЄСР-29), СНД, Західноазіатський (країни Близького і Середнього Сходу) і Африканський. Інша конфігурація: Європейсько-Російський, Західно-й Центральноазіатський, Африканський. На регіональному рівні в Європейсько-Західноазіатсько-Африканському блоці існує ряд господарських і торгово-економічних угруповань та об'єднань, жодне з яких (крім ЄАВТ, яка майже втратила свої функції, та ЦЄАВТ – Центральноєвропейської асоціації вільної торгівлі, яка так їх і не розвинулася у більш-менш солідну організацію, обидві через поступове "розчинення" у ЄСР, а ЦЄАВТ – також у ЄС) не досягло суттєвого поступу у внутрішньорегіональному співробітництві (ОЧЕС, ЄврАзЕС, ЦАЕС, ОЕС, ГУАМ, СЕП, щонайменше 5 регіональних об'єднань в Африці, кілька – у регіоні Перської затоки й Червоного моря).

В Азіатсько-Тихоокеанському супермакрорегіональному торгово-економічному блоці найбільш сформованим є Східноазіатський макрорегіон, який базується на регіональній Асоціації держав Південно-східної Азії (АСЕАН) і таких "китах" світової економіки й торгівлі як Японія, Китай, Республіка Корея, Тайвань, САР Сянган. Керівниками незалежних держав даного макрорегіону прийняте рішення про поетапне створення своєрідного "Спільного ринку" східноазіатських країн. Крім цього, в даному блоці виділяються Південно-Тихоокеанський макрорегіон („на чолі" з Австралією) і регіональне об'єднання СААРК – Асоціація регіонального співробітництва Південної Азії. Залученню Південноазіатського регіону до азіатсько-тихоокеанського економічного співробітництва мав би сприяти "План Коломбо" як спеціально створена координаційна організація країн Південної та Південно-Східної Азії.

Всеамериканський супермакрорегіональний блок складається з двох макрорегіонів – добре сформованого Північноамериканського (НАФТА) і Південноамериканського, який постійно шукає шляхи для формування загальноконтинентальної зони вільної торгівлі і, навіть, інтеграційного поля (хоч організації, покликані розвивати ці процеси – ЛАВТ, а далі й ЛААІ – існують давно). Між цими макрорегіонами у Центральній Америці і Карибському басейні діють два регіональні об'єднання – ЦАСР і КАРІКОМ. Активні інтеграційні процеси започатковуються у регіональній організації МЕРКОСУР. Крім цього у Південній Америці діють 3 субрегіональні угруповання.

Наростання різних форм економічних зв'язків і формування потужних товарних потоків між США (Північною Америкою) і ЄС (Європою) та між США (Америкою) і Східною Азією й АСЕАН визначають контури двох трансокеанських мегаблоків світової торгівлі та економічного співробітництва – Трансатлантичного та Транстихоокеанського, які розвиватимуться у перспективі. Розвиток останнього мегаблоку очевидно відбуватиметься на організаційній основі АТЕС – організації Азіатсько-Тихоокеанського економічного співробітництва, яка на даний час об'єднує 22 країни Східної Азії (у т.ч. Китай, Японію, Росію, НІК та держави АСЕАН), Північної і Південної Америки (США, Канаду, Мексику, Чилі), деякі острівні країни Океанії, Австралію і Нову Зеландію; ще 8 країн є кандидатами на вступ. Вона ставить за мету створення єдиного економічного простору шляхом лібералізації торгівлі та інвестиційного режиму, розвитку економічного співробітництва тощо.

Література:

1. Блїй Г. де, Муллер Пітер. Географія: світи, регіони, концепти/ Пер. з англ.; Передмова та розділ "Україна" О. Шабля – К.: Либідь, 2004. – 740 с.
2. Голубчик М. М. Географія мирового хазяйства: Учеб. пособие. В 2 ч. – Саранск: Изд-во Мордов. ун-та, 1995.
3. Голубчик М. М. Глобализация: новый этап географии мира// География в школе. – 2002. – №5. – С. 3–15.
4. Голубчик М. М. Пространственная структура всемирного хазяйства: характерные черты и проблемы развития// География в школе. – 1995. – № 2. – С. 2–11.
5. Грицай О. В., Иоффе Г. В., Трейвиш А. И. Центр и периферия в региональном развитии. – М.: Наука, 1991. – 168 с.
6. Економічна і соціальна географія світу: Навч. посібник/ За ред. С. П. Кузика. – Львів: Світ, 2002. – 672 с.
7. Економічна і соціальна географія світу: Підруч. для 10 кл. загальноосвіт. навч. закладів/ За ред. Б. П. Яценка. – К.: Прок-Бізнес, 2004. – 351 с.
8. Лавров С. Глобализация и геополитическая картина современного мира// Краєзнавство. Географія. Туризм. – 2000. – № 40 (189). – С. 3–5.
9. Липец Ю. Г. Мировое хазяйство и Советский Союз// Известия АН СССР. Серия географическая. – 1991. – № 6 – С. 34–39.

10. Максаковский В. П. Глобализация как стержневая проблема мирового развития// География в школе. – 2004. – №4. – С. 8-15, 25.
11. Маруняк Є. О. Економіко-географічні аспекти розвитку глобалізації світової економіки// Український географічний журнал. – 2003. – № 2. – С. 33–37.
12. Маруняк Є. О. Методичні підходи до економіко-географічного дослідження процесів глобалізації в контексті стратегії регіонального розвитку України// Український географічний журнал. – 2004. – № 1. – С. 28–33.
13. Мироненко Н. С. Введение в географию мирового хозяйства. – М.: Ун-т им. Дашковой, 1995. – 166 с.
14. Мироненко Н. С. Географический подход к центрo-периферическим отношениям в мировом хозяйстве// Вестник Москов. ун-та. Серия 5: География. – 2005. – №1. – С. 25–38.
15. Пространственные структуры мирового хозяйства/ Под ред. Н. С. Мироненко. – М., 1999.
16. Сдасюк Г. В. Модели глобализации и необходимость региональной интеграции// География в школе. – 2002. – № 2. – С. 3–13.
17. Стадник О. Г. Країни світу в цифрах і фактах. Довідник географа, історика, економіста. – Харків: Вид. група “Основа”, 2004. – 288 с.
18. Сухоруков В. Д. Глобальное социально-экономическое пространство// Известия РГО. – 1998. – Вып. 4. – С. 30–35.
19. Пименова Р. А. Аргентина в системе интеграционных процессов Латинской Америки// Вестник Москов. ун-та. Серия 5: География. – 2002. – № 5. – С. 67–71.
20. Топчієв О. Г. Основи суспільної географії. – Одеса: Астропринт, 2001. – 560 с.
21. Філіпенко А. С. Світова економіка. – К.: Либідь, 2001. – 582 с.
22. Шлихтер С. Б. Процессы мирового и регионального развития и новое географическое мышление// Новое мышление в географии: Сб. науч. Тр. – М.: Наука, 1991. – С. 260–274.
23. Шлихтер С. Б. Современные проблемы географии мирового хозяйства// География в школе. – 1992. – №№2–3. – С. 3–8.
24. Экономическая география капиталистических и развивающихся стран/ Под ред. В. В. Вольского и др. – 2-е изд. перераб. – М.: Изд-во МГУ, 1986. – 528 с.

Summary:

The article investigates the influence of regional division process upon the formation of modern territorial structure of present day world economy. The questions of regional transnationalism are being investigated on the example of integrational processes in Europe. The scheme of multilevel structure of the world economy is proposed.

УДК 911.3:33(477.83)

Любов КОТИК, Ігор РАНЦЯ, Іван РОВЕНЧАК

ТРАНСФОРМАЦІЯ ЗАЛІЗНИЧНОГО ТРАНСПОРТУ ЛЬВІВСЬКОЇ ОБЛАСТІ

Постановка та актуальність проблеми. Залізничний транспорт – важливий елемент транспортної системи Львівської області, що забезпечує регулярне перевезення пасажирів та транспортування вантажів різноманітної кількості та гатунку. Його роль не обмежується масштабами самого краю, а поширюється на весь Західний регіон держави зокрема та Україну загалом. Економічні перетворення, що охопили господарський комплекс Львівської області, торкнулися й залізничного транспорту, привнісши з собою зміни в його компонентну та функціонально-організаційну структури. За таких обставин набуває актуальності потреба вивчення цих змін з метою накреслення шляхів подальшого розвитку залізничного транспорту регіону.

Аналіз найновіших досліджень і публікацій. Дослідженню проблем залізничного транспорту присвячені праці вітчизняних економіко-географів О. Шаблія, О. Бордун, М. Мацяха, І. Ровенчака (Львів), О. Топчієва (Одеса), І. Коротуна (Рівне) тощо. Однак, залізничний транспорт вони розглядають переважно на загальнодержавному рівні, а регіональні його особливості залишаються малоз'ясованими.

Мета дослідження. Мета дослідження – розкрити проблеми функціонування залізничного транспорту Львівської області на етапі трансформаційних перетворень у транспортній галузі України та накреслити перспективи його подальшого розвитку.

Методика і методологія дослідження. Дослідження проведені на основі аналізу та синтезу доступної статистичної інформації та фінансової звітності Управління залізничного транспорту Львівської області.