



**ДЕРЖАВНИЙ ВИЩИЙ НАВЧАЛЬНИЙ ЗАКЛАД  
«ПЕРЕЯСЛАВ-ХМЕЛЬНИЦЬКИЙ ДЕРЖАВНИЙ  
ПЕДАГОГІЧНИЙ УНІВЕРСИТЕТ  
ІМЕНІ ГРИГОРІЯ СКОВОРОДИ»**

# **ВІТЧИЗНЯНА НАУКА НА ЗЛАМІ ЕПОХ: ПРОБЛЕМИ ТА ПЕРСПЕКТИВИ РОЗВИТКУ**

**Матеріали Всеукраїнської науково-практичної  
інтернет-конференції  
(20 вересня 2018 року)**

**№44**

ДЕРЖАВНИЙ ВИЩИЙ НАВЧАЛЬНИЙ ЗАКЛАД  
«Переяслав-Хмельницький державний педагогічний університет  
імені Григорія Сковороди»

Рада молодих учених університету

Матеріали  
Всеукраїнської науково-практичної інтернет-конференції  
**«ВІТЧИЗНЯНА НАУКА НА ЗЛАМІ ЕПОХ:  
ПРОБЛЕМИ ТА ПЕРСПЕКТИВИ РОЗВИТКУ»**

20 вересня 2018 року

Вип. 44

Збірник наукових праць

Переяслав-Хмельницький – 2018

УДК 001(477)«19/20»  
ББК 72(4Укр)63  
В 54

Матеріали Всеукраїнської науково-практичної інтернет-конференції «Вітчизняна наука на зламі епох: проблеми та перспективи розвитку»: Зб. наук. праць. – Переяслав-Хмельницький, 2018. – Вип. 44. – 167 с.

**ГОЛОВНИЙ РЕДАКТОР:**

**Коцур В.П.** – доктор історичних наук, професор, академік НАПН України

**РЕДАКЦІЙНА КОЛЕГІЯ:**

**Базалук О.О.** – доктор філософських наук, професор

**Доброскок І.І.** – доктор педагогічних наук, професор

**Воловик Л.М.** – кандидат географічних наук, доцент

**Євтушенко Н.М.** – кандидат економічних наук, доцент

**Руденко О.В.** – кандидат психологічних наук, доцент

**Скляренко О.Б.** – кандидат філологічних наук, доцент

**Солопко І.О.** – кандидат фізико-математичних наук, доцент

**Кикоть С.М.** – кандидат історичних наук (відповідальний секретар)

Збірник матеріалів конференції вміщує результати наукових досліджень наукових співробітників, викладачів вищих навчальних закладів, докторантів, аспірантів, студентів з актуальних проблем гуманітарних, природничих і технічних наук.

*Відповідальність за грамотність, автентичність цитат, достовірність фактів і посилань несуть автори публікацій.*

©Автори статей

©Рада молодих учених університету

©ДВНЗ «Переяслав-Хмельницький державний педагогічний університет імені Григорія Сковороди

Крім указаних вище рухів стріли крана, на його робочому майданчику встановлено відеокамеру, яка може за допомогою міні-електродвигунів здійснювати рухи в двох площинах: вертикальній та горизонтальній. Для цього розроблено та виготовлено конструкцію спеціального зубчастого поворотного пристрою. Керування всією конструкцією здійснюється дистанційно за допомогою пульта управління. Спеціально спроектований та виготовлений механізм-пантограф дозволяє забезпечити горизонтальне стабільне положення опорної площадки для відеокамери, що значно полегшує дії по управлінню відеокамерою, дозволяє оперативно та з мінімальними затратами часу здійснювати її необхідні повороти та рухи. Керування установкою та рухами відеокамери здійснюється дистанційно за допомогою пульта управління [3].

Використання спроектованої та виготовленої установки може бути корисним та ефективно використовуватися не тільки в теле- та радіо студіях, але також і в медичних установах при демонстрації різного роду оперативних втручань в хірургічних операціях, травматології, офтальмології, стоматології, гінекології тощо, коли виникає необхідність демонструвати деталі та елементи проведення медичної операції широкому колу студентів та глядачів, які не можуть бути присутніми в операційній в силу великої кількості чинників.

Установка також може бути корисною у спостереженні та контролі технологічних процесів у металообробці, радіоелектронній галузі виробництва, коли необхідно здійснювати досить жорсткий контроль та спостереження, проте – одночасно виконувати високі та чіткі вимоги санітарної безпеки та гігієни. Такі установки будуть необхідними у використанні у навчальному процесі, коли група студентів по зрозумілих причинах не може бути розташована та присутня біля верстатів, біля конвеєрних ліній, мікроскопів та інших наукових та дослідницьких установок та обладнання [4].

Собівартість спроектованої та виготовленої установки в багато разів, на порядок менше, ніж у відповідних закордонних аналогів. Це робить запропоновану розробку важливою та актуальною, а її використання – доцільним у наукових, дослідницьких, навчальних та медичних закладах.

### ДЖЕРЕЛА ТА ЛІТЕРАТУРА

1. URL: <http://vsgrp.com.ua/silverjib4n>
2. URL: <http://prom.ua/pl8333192-operatorskij-kran-dlya.html>
3. URL: <http://prom.ua/p46261524-kran-dlya-videosemki.html>
4. URL: <http://hdvideooshop.com/cranes-jibs/513-kessler-cranepocket-jib-pro.html>

УДК 625.503.56

*Ольга Данилюк, Богдан Федотов  
(Тернопіль)*

### МАТЕМАТИЧНА МОДЕЛЬ ПРОГРАМНОГО ДИСТАНЦІЙНОГО КЕРУВАННЯ ФАРМАЦЕВТИЧНИМИ ЗАСОБАМИ

*У статті представлено програмне забезпечення з дистанційним керуванням для контролю та обліку фармацевтичних засобів. Розроблений програмний продукт дозволить менеджерам фармацевтичної галузі автоматизовано відслідковувати та керувати процесом складування та логістикою фармацевтичних засобів.*

*Ключові слова:* фармацевтичні засоби, алгоритм, структура баз даних, склад, програмне забезпечення.

*The paper presents software with remote control for the control and registration of pharmaceuticals has been developed. The software product developed will allow pharmaceutical industry managers to automate tracking and managing the storage and logistics process of pharmaceutical products.*

*Key words:* pharmaceuticals, algorithm, data structure, composition, software.

Всі сфери фармацевтичної діяльності повинні бути забезпечені передовими технологіями та сучасними методами. Тому, має місце, автоматизована інформаційна підтримка роботи логістика складу по процесах закупівлі, обліку та зберіганні медикаментів та медичних засобів. Сучасні технології дозволять швидко і якісно здійснювати розрахунок витрат на збереження запасів, визначення розмірів гарантійних запасів, вести облік витрат і вести повний контроль медичних засобів та формування оптимальних розмірів замовлень і розподіл товарів на складі.

Керування товарними ресурсами в компанії припускає планування і прогнозування діяльності підприємства. Проведення аналізу великої кількості інформації з історії продажів, поставань, товарних запасів, списань і т.п.

А також розрахунок оптимальних розмірів товарних запасів і подальшого планування розмірів і номенклатури замовлень поставань необхідних для підтримки ефективного функціонування складу. Оптимізація рівня товарних запасів на підприємстві постає в зв'язку проблемою утримування запасів – з однієї сторони потрібно уникнути переповнення товарів на складах, і з іншої сторони небажано допускати відсутності необхідного товару тривалий час.

На рис. 1 представлена схема, що описує комплекс задач розроблювальної системи та зв'язок з базою даних.



Рис. 1. Схема інформаційного взаємозв'язку задач системи

За допомогою інформаційної моделі можна наочно представити склад інформаційного забезпечення, а також взаємозв'язок між вхідною, вихідною і проміжною інформацією системи. Інформаційна модель системи представлена на рис. 2.

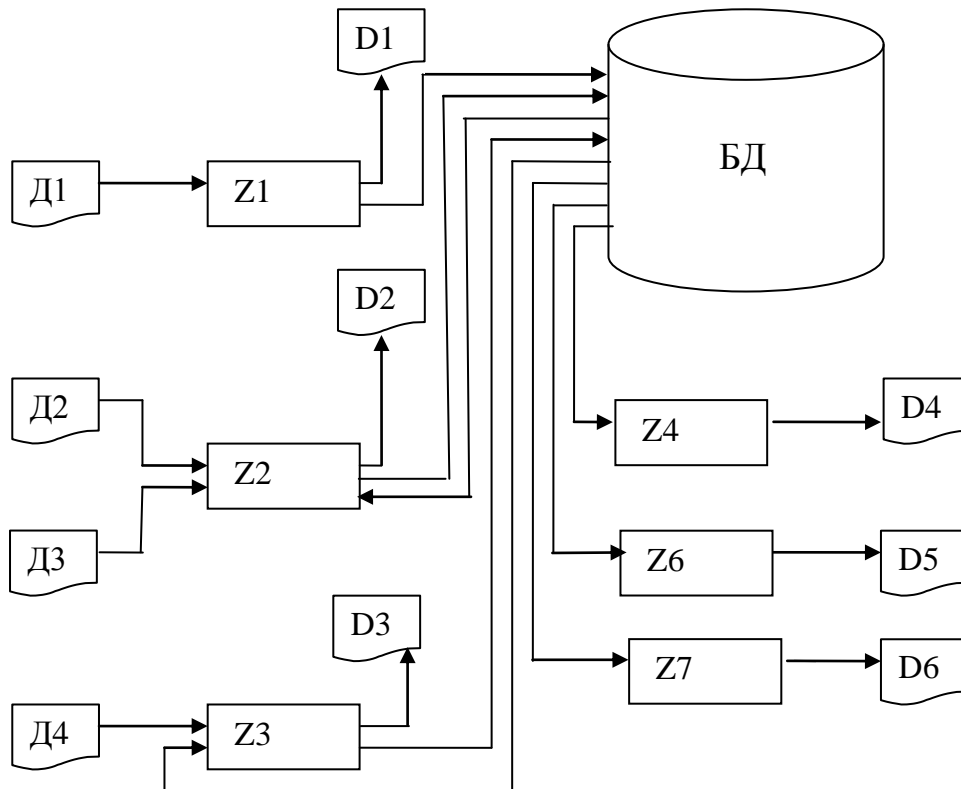

Рис. 2. Схема інформаційної моделі системи

На рисунку 2 введені наступні позначення:

- T1 – довідкова таблиця «Товари»;
- T2 – довідкова таблиця «Найменування товарів»;
- T3 – довідкова таблиця «Групи товарів»;
- T4 – довідкова таблиця «Співробітники»;
- T5 – довідкова таблиця «Посади»;
- T6 – довідкова таблиця «Клієнти»;
- T7 – таблиця «Продажі»;
- T8 – таблиця «Постачання»;
- T9 – таблиця «Замовлення»;
- T10 – довідкова таблиця «Постачальники»;
- T11 – довідкова таблиця «Банки»;
- T12 – таблиця «Списання»;
- T13 – довідкова таблиця «Причини списання товарів»;
- T14 – таблиця «Інвентаризація».

Одним з найбільш відомих і ефективних методів аналізу товарних запасів є формула Вільсона (1). Для ефективної роботи складу необхідно оптимізувати товарні запаси, критерієм оптимізації при цьому є, як правило, мінімум сукупних витрат, пов'язаних зі змістом запасу.

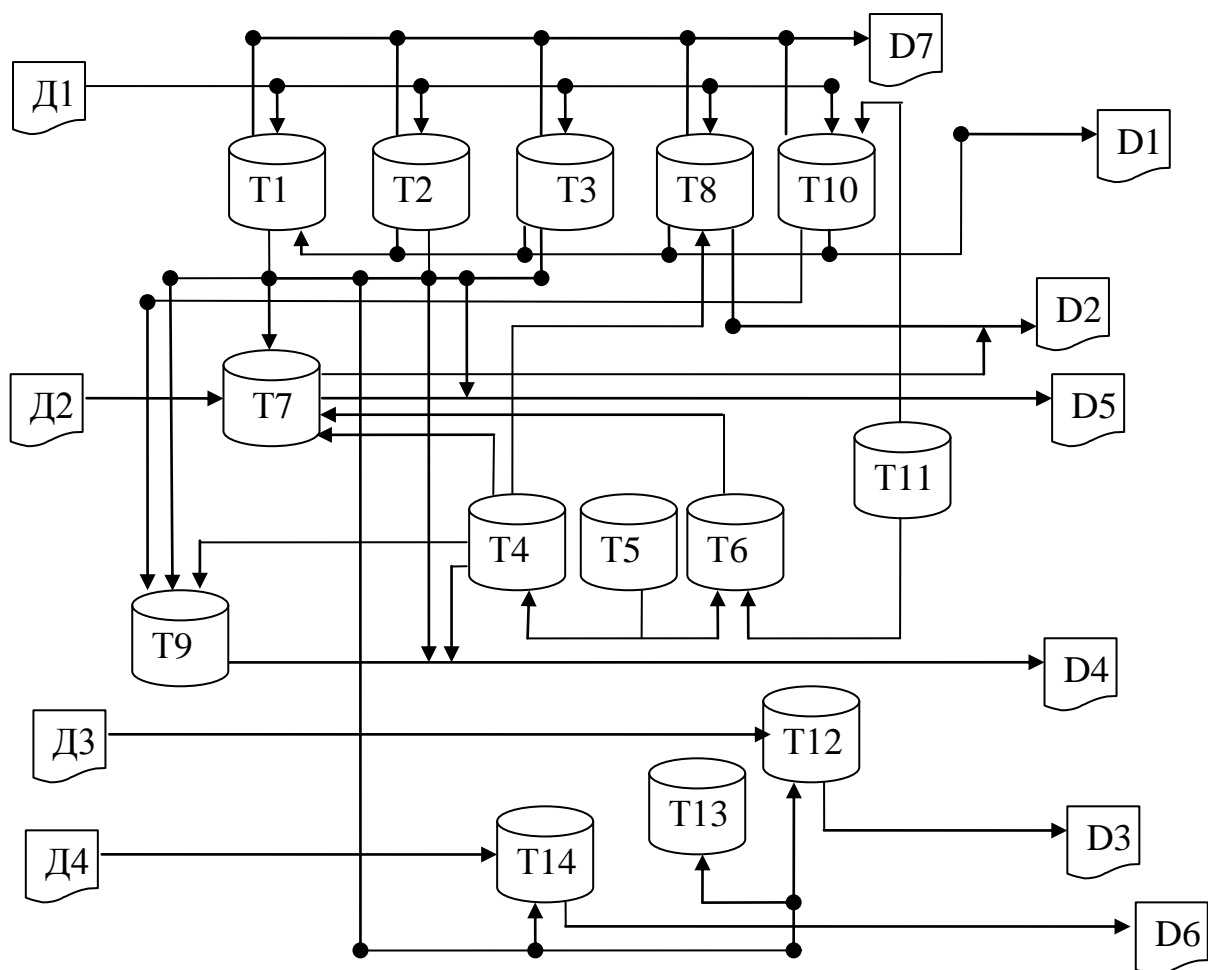
$$Q_i^* = S_i * \sqrt{\frac{2A}{S^* \bar{I}}} \quad (1)$$

Ідея ABC - аналізу заснована на принципі Парето, що формулюється в такий спосіб: «За більшість можливих результатів відповідає відносно невелике число причин».

ABC - аналіз будемо проводити по обсязі продажів за період. У результаті одержимо 3 групи товарів:

- група А – товар, що найкраще продається; ця група складає 20% асортименту і 49% загального обсягу продажів;

- група В – товар, що добре продається; ця група складає 30% асортименту і 30% загального обсягу продажів;

- група С – товар цієї групи складає 50% асортименту і 21% загального обсягу продажів; у цю групу попадає весь «асортиментний хвіст».

- Основна ідея XYZ-аналізу полягає в групуванні товару по однорідності

- аналізованих параметрів, іншими словами, по коефіцієнту варіації.

- Коефіцієнт варіації дозволяє порівнювати між собою стабільність продажів

- декількох товарів з різним об'ємом продаж.

- В групу Х попадають товари з коефіцієнтом варіації менше 10%.

- В групу Y – товари з коефіцієнтом варіації від 10% до 25%.

- В групу Z – товари з коефіцієнтом варіації більше 25%.

#### ДЖЕРЕЛА ТА ЛІТЕРАТУРА

1. Берков М.В. Информационные технологии в логистике. М.: Финансы и статистика, 1999. 76 с.

2. Гайдамакин Н.А. Автоматизированные информационные системы, базы и банки данных. М.: Гелиос АРВ, 2015. 368 с.

3. Хомоненко А.Д. Работа с базами данных в C++ Builder. СПб.: ВHV, 2006. 285 с.

## ВІДОМОСТІ ПРО АВТОРІВ

**Байдюк Любов Миколаївна** – викладач кафедри фахових методик та інноваційних технологій у початковій школі Уманського державного педагогічного університету імені Павла Тичини

**Бахчеван Валентин Сергійович** – студент 5 курсу факультету туризму та міжнародних комунікацій ДВНЗ «Ужгородський національний університет»

**Бєбешко Петро Степанович** – викладач Уманського медичного коледжу

**Беженар Антоніна Анатоліївна** – кандидат фізико-математичних наук, старший викладач Академії неперервної освіти Київської обласної ради

**Біб Оксана Степанівна** – студентка 6 курсу факультету педагогічної освіти Львівського національного університету імені Івана Франка

**Бланар Анна Анатоліївна** – студентка 6 курсу факультету іноземних мов Ізмаїльського державного гуманітарного університету

**Болух Віра Андріївна** – кандидат фізико-математичних наук, викладач КВНЗ «Житомирський базовий фармацевтичний коледж» Житомирської обласної ради

**Бугайчук Ростислав Юрійович** – студент 2 курсу КВНЗ «Житомирський базовий фармацевтичний коледж» Житомирської обласної ради

**Бурка Наталія Дмитрівна** – студентка 3 курсу педагогічного факультету Ізмаїльського державного гуманітарного університету

**Бучка Ігор Анатолійович** – студент 6 курсу педагогічного факультету Ізмаїльського державного гуманітарного університету

**Величко Віталій Орестович** – студент 6 курсу Інституту фізико-технічних та комп'ютерних наук Чернівецького національного університету імені Юрія Федьковича

**Волкова Світлана Євгенівна** – викладач КВНЗ «Житомирський базовий фармацевтичний коледж» Житомирської обласної ради

**Галудзіна-Горобець Вікторія Ігорівна** – асистент кафедри зв'язків з громадськістю і журналістики Київського національного університету культури і мистецтв

**Герасименко Катерина Валеріївна** – учениця 4 курсу (11 клас) Черкаського фізико-математичного ліцею (ФІМЛІ) Черкаської міської ради Черкаської області

**Глушич Валентина Володимирівна** – кандидат педагогічних наук, доцент кафедри української і світової літератури Харківського національного педагогічного університету імені Г.С.Сковороди

**Гнатик Каталін Бейлівна** – викладач філологічних наук Закарпатського угорського інституту імені Ференца Ракоці II (м. Берегове)

**Гончарук Юлія Олегівна** – студентка 1 курсу КВНЗ «Житомирський базовий фармацевтичний коледж» Житомирської обласної ради

**Горбунова Марія Андріївна** – студентка 5 курсу юридичного факультету Харківського національного університету імені В.Н.Каразіна

**Грабельников Олег Миколайович** – викладач вищої категорії, викладач-методист, керівник фізичного виховання, викладач Бахмутського індустріального технікуму ДВНЗ «Донецький національний технічний університет»

**Гузенко Ганна Миколаївна** – методист вищої категорії, викладач-методист, кандидат економічних наук, доцент циклової комісії економіки та маркетингу Харківського торговельно-економічного коледжу Київського національного торговельно-економічного університету

**Данилова Людмила Іванівна** – студентка 7 курсу педагогічного факультету Ізмаїльського державного гуманітарного університету

**Данилюк Ольга Андріївна** – кандидат технічних наук, доцент кафедри комп'ютерних технологій Тернопільського національного педагогічного університету імені В. Гнатюка



**Дмитришина Вікторія Олександрівна** – студентка 6 курсу факультету управління, адміністрування та інформаційної діяльності Ізмаїльського державного гуманітарного університету

**Євдокимова Ольга Юріївна** – викладач КВНЗ «Житомирський базовий фармацевтичний коледж» Житомирської обласної ради

**Ємець Наталія Олександрівна** – студентка 2 курсу магістратури факультету іноземних мов Вінницького державного педагогічного університету імені М.М.Коцюбинського

**Звєкова Світлана Миколаївна** – магістрант II року навчання кафедри загальної педагогіки, дошкільної, початкової та спеціальної освіти Ізмаїльського державного гуманітарного університету

**Зіміна Ірина Олександрівна** – студентка 6 курсу юридичного факультету Харківського національного університету імені В.Н.Каразіна

**Коваль Дмитро Ярославович** – студент 3 курсу факультету архітектури, будівництва і декоративно-прикладного мистецтва Чернівецького національного університету імені Юрія Федьковича (м. Вижниця)

**Ковальчук Ольга Володимирівна** – асистент кафедри безпеки життєдіяльності, фізичного виховання та здоров'я людини Глухівського національного педагогічного університету імені Олександра Довженка

**Ковальчук Ольга Володимирівна** – студентка 1 курсу спеціальності «Фармація, промислова фармація» Житомирського базового фармацевтичного коледжу

**Козлова Олена Францівна** – викладач медичних наук Житомирського базового фармацевтичного коледжу

**Копань Василь Степанович** – доктор фізико-математичних наук, професор Національного університету «Києво-Могилянська академія»

**Копань Володимир Тарасович** – студент 3 курсу факультету гуманітарних наук Національного університету «Києво-Могилянська академія»

**Кривошеєва Надія Михайлівна** – викладач вищої категорії циклової комісії економіки та маркетингу Харківського торговельно-економічного коледжу Київського національного торговельно-економічного університету

**Кусяк Степан Григорович** – студент 6 курсу Інституту фізико-технічних та комп'ютерних наук Чернівецького національного університету імені Юрія Федьковича

**Леоненко Денис Олександрович** – викладач вищої категорії, викладач фізичного виховання Бахмутського коледжу мистецтв імені І. Карабиця

**Липовецька Крістіна Віталіївна** – студентка 6 курсу факультету економіки та підприємництва Вінницького національного аграрного університету

**Мартинова Світлана Григорівна** – викладач-методист циклової комісії медсестринства КВНЗ «Дніпровський базовий медичний коледж» Дніпропетровської обласної ради

**Месарош Лівія Василівна** – кандидат фізико-математичних наук, доцент кафедри математики та інформатики Закарпатського угорського інституту імені Ференца Ракоці II (м. Берегове)

**Минзул Наталя Юріївна** – студентка 2 курсу магістратури педагогічного факультету Ізмаїльського державного гуманітарного університету

**Міщенко Марина Сергіївна** – кандидат психологічних наук, доцент кафедри психології Уманського державного педагогічного університету імені Павла Тичини

**Мойсеєва Людмила Йосипівна** – спеціаліст вищої категорії, викладач-методист Черкаського комерційного технікуму

**Мондич Оксана Валентиновна** – преподаватель кафедри общей педагогике, дошкольного, начального и специального образования Измаильского государственного гуманитарного университета

**Носик Лілія Анатоліївна** – магістрант I року навчання природничо-географічного факультету Мелітопольського державного педагогічного університету імені Богдана Хмельницького

**Парней Петро Степанович** – студент 6 курсу педагогічного факультету Ізмаїльського державного гуманітарного університету

**Передері Любов Валеріївна** – магістрант II року навчання кафедри загальної педагогіки, дошкільної, початкової та спеціальної освіти Ізмаїльського державного гуманітарного університету

**Полкунова Віолета Віталіївна** – студентка 1 курсу спеціальності «Фармація, промислова фармація» Житомирського базового фармацевтичного коледжу

**Проценко Анастасія Володимирівна** – магістрант II року навчання факультету грецької філології та перекладу Маріупольського державного університету

**Пудгороцькі Максим Михайлович** – магістрант I року навчання кафедри технології виробництва продукції тваринництва ДВНЗ «Херсонський державний аграрний університет»

**Радутна Олена Анатоліївна** – кандидат медичних наук, асистент кафедри пропедевтики дитячих хвороб Запорізького державного медичного університету

**Радченко Наталія Миколаївна** – кандидат історичних наук, доцент кафедри історії України ДВНЗ «Ужгородський національний університет»

**Свіженко Ольга Миколаївна** – магістрант II року навчання факультету грецької філології та перекладу Маріупольського державного університету

**Селезньова Ірина Аркадіївна** – інженер I категорії кафедри загальної фізики Київського національного університету імені Тараса Шевченка

**Сердюк Алла Михайлівна** – кандидат географічних наук, доцент кафедри фізичної географії і геології Мелітопольського державного педагогічного університету імені Богдана Хмельницького

**Сич Марія** – студентка 3 курсу факультету початкової освіти Уманського державного педагогічного університету імені Павла Тичини

**Скородумова Лариса Борисівна** – викладач вищої категорії, керівник фізичного виховання, викладач Бахмутського коледжу мистецтв імені І. Карабиця

**Соболь Ольга Михайлівна** – кандидат сільськогосподарських наук, доцент кафедри технології виробництва продукції тваринництва ДВНЗ «Херсонський державний аграрний університет»

**Сокур Тетяна Миколаївна** – магістрант II року навчання факультету соціальної та психологічної освіти Уманського державного педагогічного університету імені Павла Тичини

**Сокур Юлія Олександрівна** – студентка 2 курсу КВНЗ «Житомирський базовий фармацевтичний коледж» Житомирської обласної ради

**Сусленко Ірина Вікторівна** – викладач Уманського медичного коледжу

**Табаченко Тетяна Анатоліївна** – викладач предметної (циклової) комісії музичного мистецтва та окремих методик Володимир-Волинського педагогічного коледжу імені А.Ю.Кримського

**Теплицька Наталія Вікторівна** – викладач вищої категорії, викладач географії КВНЗ «Бердичівський медичний коледж» Житомирської обласної ради

**Тимкова Валентина Андріївна** – кандидат філологічних наук, доцент, завідувач кафедри української та іноземних мов Вінницького національного аграрного університету

**Улаєва Лариса Олександрівна** – старший викладач кафедри фізичного виховання та здоров'я Харківського національного фармацевтичного університету

**Устенко Анастасія Андріївна** – магістрант I року навчання кафедри технології виробництва продукції тваринництва ДВНЗ «Херсонський державний аграрний університет»

**Федоренко Севастяна Олександрівна** – аспірант III року навчання кафедри початкової освіти Черкаського національного університету імені Богдана Хмельницького

**Федотов Богдан Васильович** – магістрант II року навчання кафедри комп'ютерних технологій Тернопільського національного педагогічного університету імені В. Гнатюка

**Харт Олена Анатоліївна** – викладач іноземної мови циклової комісії фізичного виховання та суспільно-філологічних дисциплін ДВНЗ «Маріупольський будівельний коледж»

**Хуторянська Ніна Володимирівна** – провідний інженер кафедри фізики металів, НДЛ «Фізика металів та кераміки» Київського національного університету імені Тараса Шевченка

**Чепіль Лариса Петрівна** – асистент кафедри факультету архітектури, будівництва і декоративно-прикладного мистецтва Чернівецького національного університету імені Юрія Федьковича (м. Вижниця)

**Чернова Наталія Миколаївна** – магістрант II року навчання факультету соціальної та психологічної освіти Уманського державного педагогічного університету імені Павла Тичини

**Чир Надія Вікторівна** – кандидат географічних наук, доцент кафедри туризму факультету туризму та міжнародних комунікацій ДВНЗ «Ужгородський національний університет»

**Шайко-Шайковський Олександр Геннадійович** – доктор технічних наук, професор кафедри загальної фізики Чернівецького національного університету імені Юрія Федьковича

**Шарун Ігор Едуардович** – кандидат медичних наук, викладач-методист циклової комісії педіатрії, директор КВНЗ «Дніпровський базовий медичний коледж» Дніпропетровської обласної ради

**Шкьопу Микола Іванович** – магістрант II року навчання кафедри загальної педагогіки, дошкільної, початкової та спеціальної освіти Ізмаїльського державного гуманітарного університету

**Шрамко Ігор Анатолійович** – магістр психології, доктор філософії (PhD), викладач кафедри загальної психології Дніпровського гуманітарного університету

**Шульга Тетяна Борисівна** – викладач-методист циклової комісії медсестринства КВНЗ «Дніпровський базовий медичний коледж» Дніпропетровської обласної ради

**Юрченко Анна Костянтинівна** – магістрант природничо-географічного факультету Мелітопольського державного педагогічного університету імені Богдана Хмельницького

## ЗМІСТ

### ГЕОГРАФІЯ І ГЕОЛОГІЯ

*Лілія Носик, Алла Сердюк*

ЗМІНА СПРЯМОВАНОСТІ ГЕОГРАФІЧНОЇ НАУКИ В ХХ-ХХІ СТОЛІТТІ 3

*Надія Чир, Валентин Бахчеван*

ІСТОРІЯ РОЗВИТКУ ЗАПОВІДНОЇ СПРАВИ В КАРПАТСЬКОМУ РЕГІОНІ  
(НА ПРИКЛАДІ ЗАКАРПАТСЬКОЇ ОБЛАСТІ) 5

*Анна Юрченко*

ГЕОЛОГІЧНИЙ АСПЕКТ ФОРМУВАННЯ ПАМ'ЯТКИ ПРИРОДИ КРИМУ  
«БІЛА СКЕЛЯ» 9

### ЕКОНОМІКА

*Катерина Герасименко*

АНАЛІЗ ВЗАЄМОЗВ'ЯЗКУ РІВНЯ ІНФЛЯЦІЇ ТА ДЕРЖАВНОГО БОРГУ 11

*Крістіна Липовецька*

БАНКІВСЬКІ ПОСЛУГИ З КРЕДИТУВАННЯ ФІЗИЧНИХ ОСІБ:  
ПРОБЛЕМИ ТА ПЕРСПЕКТИВИ РОЗВИТКУ 15

### МЕНЕДЖМЕНТ І МАРКЕТИНГ

*Ганна Гузенко, Надія Кривошеєва*

ЗАСТОСУВАННЯ НОВИХ ПІДХОДІВ У ВИРШЕННІ  
СУЧАСНИХ ПРОБЛЕМ МАРКЕТИНГУ 17

### СОЦІОЛОГІЯ

*Наталія Бурка*

РЕТРОАНАЛІЗ СТАНОВЛЕННЯ СОЦІАЛЬНОЇ РОБОТИ В УКРАЇНІ 20

### ІСТОРИЧНІ НАУКИ

*Наталія Радченко*

ВИДАННЯ КОМІТЕТУ З'ЇЗДУ ПРЕДСТАВНИКІВ АКЦІОНЕРНИХ БАНКІВ  
КОМЕРЦІЙНОГО КРЕДИТУ ЯК ДЖЕРЕЛА З ІСТОРІЇ РОЗВИТКУ  
КРЕДИТНИХ УСТАНОВ УКРАЇНИ (1873 – 1918 РР.) 23

### ЮРИДИЧНІ НАУКИ

*Марія Горбунова*

ВЗАЄМОДІЯ УРЯДУ ТА ПАРЛАМЕНТУ:  
ВІТЧИЗНЯНА ТА ЗАРУБІЖНА ПРАКТИКА 25

*Ірина Зіміна*

СИСТЕМА ОСНОВНИХ ЕКОЛОГІЧНИХ ПРАВ І СВОБОД  
ГРОМАДЯНИНА В УКРАЇНІ 28

### МИСТЕЦТВО

*Вікторія Галудзіна-Горобець*

ЕСТЕТИЧНІ ПРІОРИТЕТИ ПОСТМОДЕРНІЗМУ ЯК ЧИННИК  
СТАНОВЛЕННЯ ІСТОРИЗМУ В ДИЗАЙНІ ОДЯГУ ДРУГОЇ ПОЛОВИНИ ХХ –  
ПОЧАТКУ ХХІ СТ.: ІСТОРІОГРАФІЧНИЙ АСПЕКТ 32

*Лариса Чепіль, Дмитро Коваль*

МИСТЕЦЬКІ АСПЕКТИ ПЕЙЗАЖНОЇ ТВОРЧОСТІ МАЙБУТНІХ ХУДОЖНИКІВ 35

### ПЕДАГОГІКА

*Оксана Біб*

НАОЧНІСТЬ ТА ЇЇ ЗАСТОСУВАННЯ ПРИ НАВЧАННІ ЧИТАННЯ  
АНГЛІЙСЬКОЮ МОВОЮ МОЛОДШИХ ШКОЛЯРІВ 38

*Ігор Бучка*

ОСОБЛИВОСТІ МОЛОДІЖНОГО ДОЗВІЛЛЯ НА СУЧАСНОМУ ЕТАПІ 40

<i>Валентина Глушич</i> НАЦІОНАЛЬНО-ПАТРІОТИЧНЕ ВИХОВАННЯ МАЙБУТНІХ УЧИТЕЛІВ УКРАЇНСЬКОЇ МОВИ ТА ЛІТЕРАТУРИ	43
<i>Людмила Данилова</i> ДЕЯКІ АСПЕКТИ РОЗУМОВОГО РОЗВИТКУ МОЛОДШИХ ШКОЛЯРІВ НА УРОКАХ ПРИРОДОЗНАВСТВА	46
<i>Вікторія Дмитришина</i> ФОРМУВАННЯ ПРОЕКТНОЇ КУЛЬТУРИ МАЙБУТНЬОГО ПЕДАГОГА	48
<i>Світлана Звєкова</i> ПІДВИЩЕННЯ МОВЛЕННЄВОЇ КОМПЕТЕНТНОСТІ ДОШКІЛЬНЯТ ПІД ЧАС ВИВЧЕННЯ АНГЛІЙСЬКОЇ МОВИ	51
<i>Василь Копань, Ніна Хуторянська, Антоніна Беженар, Ірина Селезньова, Володимир Копань</i> ХРИСТІЯНСЬКА ЕТИКА І АВТОМАТИЗАЦІЯ	54
<i>Наталія Минзул</i> ТЕОРЕТИЧНІ АСПЕКТИ ОЗДОРОВЛЕННЯ ДІТЕЙ ДОШКІЛЬНОГО ВІКУ	57
<i>Людмила Мойсеєва</i> ОСОБЛИВОСТІ МЕТОДИКИ ПРОВЕДЕННЯ ПРАКТИЧНИХ ЗАНЯТЬ В ІГРОВІЙ ФОРМІ З ДИСЦИПЛІНИ «ЕКОНОМІКА ПІДПРИЄМСТВА»	60
<i>Оксана Мондич</i> К ПРОБЛЕМЕ ФОРМИРОВАНИЯ ПРЕДМЕТНОЙ КОМПЕТЕНТНОСТИ БУДУЩИХ УЧИТЕЛЕЙ НАЧАЛЬНОЙ ШКОЛЫ ПО АНАТОМИИ И ФИЗИОЛОГИИ ЧЕЛОВЕКА	64
<i>Любов Передері</i> ОСОБЛИВОСТІ РОЗВИТКУ І НАВЧАННЯ ОБДАРОВАНИХ ДІТЕЙ У ДОШКІЛЬНОМУ ЗАКЛАДІ	66
<i>Ірина Сусленко, Петро Бебешко</i> МЕТОДИ ОРГАНІЗАЦІЇ І ЗДІЙСНЕННЯ НАВЧАЛЬНО-ПІЗНАВАЛЬНОЇ ДІЯЛЬНОСТІ	69
<i>Тетяна Табаченко</i> СПОСОБИ РЕАЛІЗАЦІЇ ТВОРЧИХ ПОТРЕБ ШКОЛЯРІВ В ХУДОЖНІЙ ДІЯЛЬНОСТІ НА УРОКАХ МИСТЕЦЬКОГО ЦИКЛУ	73
<i>Наталія Теплицька</i> ПОЗААУДИТОРНА САМОСТІЙНА РОБОТА СТУДЕНТІВ ЯК СКЛАДОВА ПРОФЕСІЙНОЇ ПІДГОТОВКИ МАЙБУТНІХ МЕДИЧНИХ ПРАЦІВНИКІВ	76
<i>Севастьяна Федоренко</i> ОСНОВНІ ТЕНДЕНЦІЇ РОЗВИТКУ ТВОРЧИХ ШКІЛ ХУДОЖНИКІВ ЧЕРКАЩИНИ ДРУГОЇ ПОЛОВИНИ ХХ – ПОЧАТКУ ХХІ СТОЛІТТЯ	79
<i>Микола Шкьопу</i> ПРОФЕСІЙНА ПІДГОТОВКА МАЙБУТНІХ УЧИТЕЛІВ ФІЗИЧНОЇ КУЛЬТУРИ ДО ЗДІЙСНЕННЯ ЗДОРОВ'ЯЗБЕРІГАЮЧОЇ ПЕДАГОГІЧНОЇ ДІЯЛЬНОСТІ	83
<b>ПСИХОЛОГІЯ</b>	
<i>Любов Байдюк, Марія Сич</i> МНОГОЧИСЛЕННЫЕ ПРОБЛЕМЫ СЕМЬИ И СПОСОБЫ ПОДДЕРЖКИ ЕЕ	85
<i>Наталія Ємець</i> ПСИХОЛІНГВІСТИЧНІ МЕХАНІЗМИ НАВЧАННЯ ПИСЕМНОГО МОВЛЕННЯ	87
<i>Тетяна Сокур, Марина Міщенко</i> ЧИННИКИ СОЦІАЛЬНО-ПСИХОЛОГІЧНОЇ АДАПТАЦІЇ ОСОБИСТОСТІ	89
<i>Наталія Чернова, Марина Міщенко</i> ГОТОВНІСТЬ МОЛОДІ ДО СІМЕЙНОГО ЖИТТЯ	91

<i>Ігор Шрамко</i>	
СТАВЛЕННЯ ВАГІТНИХ ЖІНОК ДО ВЛАСНОГО ЖИТТЯ НА ЗЛАМІ ЕПОХ	93
<b>ФІЗИКО-МАТЕМАТИЧНІ НАУКИ</b>	
<i>Віра Болух, Юлія Гончарук</i>	
РОЗВИТОК КОСМІЧНОЇ ГАЛУЗІ В УКРАЇНІ	97
<i>Світлана Волкова, Юлія Сокур</i>	
МАТЕМАТИКА В АРХІТЕКТУРІ	99
<i>Ольга Євдокимова, Ростислав Бугайчук</i>	
УКРАЇНСЬКІ ДОСЛІДНИКИ ТЕОРІЇ ЙМОВІРНОСТЕЙ	100
<i>Лівія Месарош</i>	
ВИВЧЕННЯ СПЕКТРОСКОПІЧНИХ ХАРАКТЕРИСТИК ЕРОЗІЙНОЇ ПЛАЗМИ	102
<b>ФІЗИЧНА КУЛЬТУРА І СПОРТ</b>	
<i>Ольга Ковальчук</i>	
ПОЄДНАННЯ РОЗУМОВОГО І ФІЗИЧНОГО РОЗВИТКУ СТУДЕНТІВ ПІД ЧАС ЗАНЯТТЯ З БАСКЕТБОЛУ	104
<i>Петро Парней</i>	
ОЗДОРОВЧІ СИСТЕМИ	105
<i>Лариса Скородумова, Олег Грабельников, Денис Леоненко</i>	
ЗДОРОВ'Я МОЛОДІ ТА ШЛЯХИ ЙОГО ПОКРАЩЕННЯ НА ЗАНЯТТЯХ ФІЗИЧНОГО ВИХОВАННЯ СТУДЕНТІВ ВІДНЕСЕНИХ ДО СПЕЦІАЛЬНИХ МЕДИЧНИХ ГРУП	108
<i>Лариса Улаєва</i>	
ВИХОВНА РОБОТА ЯК НЕВІД'ЄМНА ЧАСТИНА СИСТЕМИ ФІЗИЧНОГО ВИХОВАННЯ У СТУДЕНТІВ ЗВО	111
<b>ФІЛОЛОГІЧНІ НАУКИ</b>	
<i>Анна Бланар</i>	
МЕТОДИЧНІ ВИМОГИ ДО ІНТЕРНЕТ-РЕСУРСІВ З АНГЛІЙСЬКОЇ МОВИ	115
<i>Каталін Гнатик</i>	
LANGUAGE LEARNERS' MOTIVATION TO HUNGARIAN AS A FOREIGN LANGUAGE IN TRANS-CARPATIA	118
<i>Анастасія Проценко</i>	
ІСТОРІЯ ГРЕЦЬКОГО МОВНОГО ПИТАННЯ ТА ЙОГО ВПЛИВ НА МОВУ СУЧАСНИХ ГРЕЦЬКИХ ГАЗЕТ	121
<i>Ольга Свізженко</i>	
ОСОБЛИВОСТІ ЖАНРУ БАЛАДИ У ТВОРЧОСТІ Л.Н.КІР'ЯКОВА	124
<i>Валентина Тимкова</i>	
ПРОБЛЕМА КУЛЬТУРИ МОВЛЕННЯ СУЧАСНИХ ЗАСОБІВ МАСОВОЇ ІНФОРМАЦІЇ	126
<i>Олена Харт</i>	
ОСОБЛИВОСТІ ТЕХНІЧНОГО ПЕРЕКЛАДУ	129
<b>МЕДИЧНІ НАУКИ</b>	
<i>Олена Козлова, Віолета Полкунова, Ольга Ковальчук</i>	
ПРОБЛЕМИ ТА ПЕРСПЕКТИВИ РОЗВИТКУ ДОСЛІДЖЕНЬ ГОЛОВНОГО МОЗКУ	131
<i>Олена Радутна</i>	
МІКРОФЛОРА КИШЕЧНИКА ТА ЇЇ РОЛЬ У ЗДОРОВ'Ї ЛЮДИНИ	134
<i>Ігор Шарун, Світлана Мартинова, Тетяна Шульга</i>	
РОЛЬ НАУКОВО-ДОСЛІДНОЇ РОБОТИ СТУДЕНТІВ У ПІДГОТОВЦІ МЕДИЧНИХ ФАХІВЦІВ У КОМУНАЛЬНОМУ ВИЩОМУ НАВЧАЛЬНОМУ ЗАКЛАДІ	138

**СІЛЬСЬКЕ ГОСПОДАРСТВО**

*Максим Пудгороцькі, Ольга Соболю*  
ЗАСТОСУВАННЯ КРІОТЕРАПЕВТИЧНИХ МЕТОДИК  
В РЕАБІЛІТАЦІЇ ТРАВМ СПОРТИВНИХ КОНЕЙ 143

*Анастасія Устенко, Ольга Соболю*  
ОСОБЛИВОСТІ ВИКОРИСТАННЯ КОНЕЙ РІЗНИХ ПОРІД  
В ДИТЯЧОМУ КІННОМУ СПОРТІ 147

**ТЕХНІЧНІ НАУКИ. ТРАНСПОРТ**

*Віталій Величко, Степан Кусяк, Олександр Шайко-Шайковський*  
РОЗРОБКА КОНСТРУКЦІЇ ТА ДІЮЧОЇ МОДЕЛІ ОПЕРАТОРСЬКОГО КРАНА 153

*Ольга Данилюк, Богдан Федотов*  
МАТЕМАТИЧНА МОДЕЛЬ ПРОГРАМНОГО ДИСТАНЦІЙНОГО КЕРУВАННЯ  
ФАРМАЦЕВТИЧНИМИ ЗАСОБАМИ 155

**ВІДОМОСТІ ПРО АВТОРІВ 159**

Матеріали Всеукраїнської науково-практичної інтернет-конференції «Вітчизняна наука на зламі епох: проблеми та перспективи розвитку»: Зб. наук. праць. – Переяслав-Хмельницький, 2018. – Вип. 44. – 167 с.

*Відповідальність за грамотність, автентичність цитат, правильність фактів і посилань, достовірність матеріалів несуть автори публікацій. Передрук і відтворення опублікованих у збірнику матеріалів будь-яким способом дозволяється тільки при посиланні на «Вітчизняна наука на зламі епох: проблеми та перспективи розвитку».*

Матеріали науково-практичної інтернет-конференції розміщені на сайті:  
<http://confscience.webnode.com.ua>

Укладачі: С.М.Кикоть, І.В.Гайдаєнко  
Верстка та дизайн: І.В.Гайдаєнко

Адреса оргкомітету та редколегії:  
вул. Сухомлинського, 30 (к. 100),  
м. Переяслав-Хмельницький,  
08401, Київська обл., Україна  
тел. 0930569496,  
сайт: [confscience.webnode.com.ua](http://confscience.webnode.com.ua)



